

# 장애아동 어머니의 사회적지지, 심리적 상태와 어머니의 민감성간의 구조적 관계

김 은 실\*

나사렛대 유아특수교육학과

본 연구는 구조방정식을 통하여 장애아동 어머니의 사회적 지지, 심리적 상태와 어머니의 민감성의 구조적 관계를 알아보았으며, 장애유형에 따라서 이들 변인들 간의 정도의 차이를 알아보았다. 연구대상은 정신지체, 전반적 발달장애, 과잉행동 및 주의력 장애를 가진 장애아동 어머니 135명으로, 자료수집은 주위의 도움, 결혼만족도, 양육스트레스, 우울 등은 설문지를 통해 얻었으며, 어머니의 민감성은 Q-sort 방법을 사용하는 “어머니의 민감성척도(MBQ)”를 사용하여 얻었다. 연구결과는 장애유형에 따라서 연구 변인들 간의 차이는 없었다. 또한 어머니의 민감성과 관련변인들의 구조적 관계는 사회적 지지가 어머니의 심리적 상태에 부적영향을 주었으며, 어머니의 심리적 상태도 어머니의 민감성에 부적영향을 주었다. 특히 사회적 지지는 어머니의 심리적 상태를 매개로 어머니의 민감성에 간접적인 영향을 주었다.

주요어: 사회적 지지, 어머니의 심리적 상태, 어머니의 민감성, 구조적 관계

어머니의 양육행동이 아동의 전반적 발달에 지속적으로 중요한 영향을 준다는 사실은 이미 알려져 왔다. 어머니의 양육행동 중 어머니의 민감성(sensitivity), 반응성(responsiveness), 온정성(warmth) 등과 같은 어머니의 긍정적 태도들은 아동의 지적 및 언어능력, 사회성 및 정서발달 등 아동의 전반적 발달(Bailey et al., 1998; Kim & Mahoney, 2004; Turnbull, Turbiville, & Turnbull, 2000)에 긍정적인 영향을 준다. 이 같은 긍정적 영향은 발달에 어려움을 겪고 있는 장애아동의 경우

에도 예외가 되지 않는다(김정미, 2004; Mahoney, et al., 1998; Spikes, et al., 2002). 어머니의 양육행동 중 민감성(sensitivity)은 아동의 애착안정성을 형성하는데 긍정적인 영향을 주는 결정적 요인으로 초기 애착이론가들(Ainsworth et al., 1978; Isabella, 1993; Pederson et al., 1990, 1998; Valenzuela, 1997)을 비롯하여 현재까지도 중요하게 연구되어진 개념이다. 이들 연구자들은 아동과 양육자간에 형성되는 애착의 질은 양육자의 민감성에 따라 달라지며, 어머니의 민감성은 부모-아동간의

\* 교신저자: 김은실, E-mail: gender@hanmail.net

애착의 질과 강도에 영향을 주는 결정요인임을 주장하였다. 어머니의 민감성에 대한 정의는 연구자들(Ainsworth, 1989; van den Boom, 1997)마다 다양하지만 현재는 Ainsworth(1989)의 개념과 동일하게 어머니가 아동의 신호를 정확하게 인지하고 해석하며, 적절하게 반응하는 능력과 자발성이 포함된 상호교류적인 개념으로 사용하고 있다. 어머니의 민감성에 관한 연구들은 초기에는 애착안정성을 설명하는 결정요인으로만 한정되었지만(Ainsworth et al., 1978; Isabella, 1993; Pederson et al., 1990, 1998; Valenzuela, 1997), 현재는 어머니의 민감성이 애착안정성을 독자적으로 설명하지 못하기 때문에 어머니 민감성에 영향을 주는 사회 환경적 요인들도 고려해야 한다는 주장(Cowan, 1997; Kerns, Cole, & Andrews, 1998)과 가족과 그들을 둘러싸고 있는 환경을 애착이론에 적용하려는 체계론적 관점들이 제기되면서(구미향, 2000; 박응임, 1995; Allen et al., 2003), 어머니의 민감성이 아동의 발달에 미치는 영향뿐 아니라 어머니의 민감성을 증진시키기 위한 프로그램(김정미, 2000)과 이를 촉진시키는 요인들에 관심을 보인다. 장애아동의 경우도 애착안정성을 비롯하여 아동의 전반적 발달을 위해서는 초기에 강조된 장애아동의 장애유형이나 인지적 능력과 같은 아동특성(Capps, Sigman, & Mundy, 1994; Rogers, Ozonoff, & Maslin-Cole, 1991, 1993)보다 어머니의 민감성(김은실, 2008; Atkinson et al., 1999; Brooks-Gunn, 1984; Howe, 2006; van Ijzendoorn et al., 1992)과 같은 어머니의 특성이 더 중요함이 연구를 통하여 밝혀지고 있다.

이처럼 어머니의 민감성의 중요성이 대두되면서 이에 영향을 주는 요인에 관한 연구들(구미향, 2000; 박경자, 권연희, 2002; 박영애, 최영희, 박인진, 2002; 박응임, 1995; 심자형, 이양희, 2005; 신숙재, 1997; Adam, Gunnar, & Tanaka, 2004; Allen et

al., 2003; Atkinson et al., 1995; Dallaire & Weinraub, 2005; Easterbrooks, Biesecker, & Lyons-Ruth, 2000; Huth-Bocks et al., 2004; Kim & Mahoney, 2004)이 활발히 진행되었는데, 이들 연구들을 살펴보면, 어머니의 민감성에 영향을 미치는 주요한 요인으로는 사회 환경적 요인과 어머니의 심리적인 상태가 가장 중요하다. 사회 환경적 요인으로는 결혼만족도와 주위의 도움의 정도나 여부를 나타내는 사회적 지지 정도가 중요하며, 어머니의 심리적 상태 중에서는 어머니의 우울과 양육스트레스가 어머니의 민감성에 많은 영향을 주는 요인이다. 예를 들면, 부부갈등이 적고 결혼만족도가 높은 어머니가 그렇지 않는 어머니에 비해 더 바람직한 양육행동을 하며, 그 자녀와 안정된 애착 관계를 형성하였으며(구미향, 2000), 적절한 사회적 지지를 받는 어머니가 양육스트레스가 적으며, 아동과의 상호작용에서 긍정적인 양육행동을 보였다(신숙재, 1997). 또한 어머니의 정서도 중요한 역할을 하는데, Dallaire와 Weinraub(2005)는 어머니의 불안수준이 높으며 어머니의 민감성이 낮아진다고 보고하였으며, Adam, Gunnar와 Tanaka(2004)은 어머니의 우울한 정서는 어머니의 민감성에 부정적인 영향을 준다고 보고하였다. Easterbrooks, Biesecker와 Lyons-Ruth(2000)는 어머니의 우울과 민감성의 관련성을 설명하였는데, 어머니의 우울한 정서는 어머니의 에너지 수준을 감소시키며, 관심을 어머니 자신에게만 한정시키므로 아동의 신호에 덜 민감하며 아동의 반응이나 요구에 관심을 덜 보인다고 주장하였다(Cohn, 1990).

어머니의 민감성과 영향을 주는 요인들과의 관계를 설명하는 대표적인 이론으로는 Belsky(1984)와 Abidin(1992)의 이론이 있다. 이 두 이론들은 어머니의 민감성과 같은 양육행동에 사회 환경적 맥락과 어머니의 심리적인 상태가 중요한 영향을 준

다고 강조하였다. 하지만 두 이론은 사회 환경적 맥락이 어머니의 민감성에 영향을 주는 경로에 대해서는 서로 차이를 보였다. Belsky(1984)는 어머니의 민감성은 어머니의 성격이나 정서와 같은 심리적 특성과 아동의 특성, 그리고 어머니-자녀 간에 존재하는 사회적인 맥락인 부부관계, 사회관계망, 부모의 직업과 같은 환경적 요인에 의해 직접적으로 영향을 받는다고 주장하였다. 한편 Abidin(1992)은 Belsky(1984)가 어머니의 인지적인 평가를 고려하지 않았다고 강조하면서 어머니의 인지적 해석을 중심으로 한 모형을 제시하였다. Abidin(1992)에 의하면, 아동의 특성, 사회 환경적 요인이 어머니의 민감성에 영향을 주지만 이들 요인들에 의해 양육스트레스 수준을 비롯한 어머니가 경험하는 심리적인 상태가 달라지며, 양육스트레스와 같은 부모의 심리적 상태가 사회 환경적 요인과 어머니의 행동을 매개한다고 가정한다는 점에서 Belsky(1984)의 설명과 차이가 있다. 이 두 모형의 차이는 연구자의 경쟁모형과 연구모형에 반영되었다(그림 1과 그림 2에 제시함). 위에 언급한 주위의 도움, 결혼만족도, 양육스트레스, 우울 등의 요인들은 장애아동 어머니의 양육행동에도 중요한 영향을 주는 것으로 알려져 왔다. 예를 들면, Atkinson 등(1995)은 다운증후군 아동의 어머니의 민감성과 양육스트레스, 정서상태간의 관계를 연구하였는데, 어머니의 양육스트레스가 높고 정서적으로 우울한 경우는 어머니의 민감성이 낮았다. 전반적 발달장애 아동의 경우도 부모가 양육스트레스가 높을수록 부정적인 양육태도를 보였다(심자형, 이양희, 2005). 또한 Kim과 Mahoney(2004)는 발달장애아동의 인지 및 사회성 발달에는 가족 및 어머니의 영향이 중요한데, 특히 배우자의 지지정도와 양육스트레스는 어머니의 민감성에 영향을 주게 되고, 이는 다시 아동의 인지 및 사회성 발달에 영향을 준다고 하였다. 그 외 많

은 연구들(김나영, 윤호열, 이승희, 2000; 김나영, 이승희, 2001; 유희정, 강연옥, 이훈진, 2004; 이한우, 2002; 이현지, 2004)도 어머니의 민감성과 사회적지지, 양육스트레스, 우울 등과 같은 요인들 간의 관련성을 설명하였다. 하지만 이들 연구들은 장애 유형에 따라서 어머니가 경험하는 이들 요인들의 정도가 서로 다르다고 주장하는 연구들(유희정, 강연옥, 이훈진, 2004; 윤호열, 김나영, 2002; 이한우, 2002; 홍강의, 신민섭, 오경자, 1992)과 그렇지 않다는 연구들(김교현, 변주환, 2000)로 나뉘어 서로의 견차이를 보인다. 예를 들면, 홍강의, 신민섭과 오경자(1992)는 자폐성 장애아동의 어머니는 정신지체나 다른 장애 아동의 어머니의 비해서 더 많은 우울과 양육스트레스를 경험한다고 보고 하였으며, 김교현과 변주환(2000)은 어머니가 경험하는 스트레스나 정서적인 어려움은 장애유형보다는 장애유무에 더 영향을 받는다고 보고하였다. 이처럼 장애 유형에 따라서 어머니의 민감성에 영향을 주는 관련요인들에 관한 연구들은 서로 연구대상에 따라 의견의 차이를 보인다.

장애아동 어머니의 민감성에 관한 연구들을 종합해보면, 주위의 도움, 결혼만족도, 우울, 양육스트레스 등은 어머니의 민감성에 중요한 영향을 준다. 하지만 장애유형에 의해서 이들 요인간의 정도의 차이와 관련성이 연구자마다 다르게 보고되었다. 현재까지는 사회 환경적 요인들이 직접적으로 어머니의 민감성에 영향을 준다고 주장한 Belsky(1984)의 이론을 지지하는 연구들(구미향, 2000; 박응임, 1995; 심자형, 이양희, 2005; Allen et al., 2003; Atkinson et al., 1995; Dallaire & Weinraub, 2005; Feldman, Eidelman & Rotenberg, 2004; Kim & Mahoney, 2004)이 주를 이루었지만, 이들 연구들은 Abidin(1992)의 모델에 근거하여 사회 환경적 요인이 어머니의 심리적 상태를 통하여 간접적으로 영

향을 준다고 주장한 연구들(박경자, 권연희, 2002; 신숙재, 1997; Huth-Bocks et al., 2004)에 의해서 도전을 받고 있다. 따라서 어머니의 민감성과 사회 환경적 요인 및 어머니의 심리적 상태가 서로 어떤 영향을 주는지, 이들 요인들이 어머니의 민감성에 어떤 경로로 영향을 주는지 정확하게 알 수 없다. 특히, 장애아동의 어머니의 민감성에 관한 연구들은 주로 요인들 간의 상관관계를 알아보거나 한 두 개의 요인들 간의 인과관계를 알아본 연구들로 한정되어 있으며, 관련요인들 간의 구조적인 관계를 알아본 연구들을 거의 없다. 따라서 장애아동의 애착안정성에 도움을 주고, 전반적 발달에 중요한 영향을 주는 요인인 어머니의 민감성의 특성에 관한 연구가 매우 필요하다. 특히 어머니의 민감성의 특성을 알고 이를 증진시키기 위해서 이에 영향을 주는 요인들의 인과 및 구조적 관계를 명확히 알 필요가 있다. 이는 장애아동의 어머니의 민감성을 증가시킬 수 있는 사회적 지원체제나 프로그램들은 구성하는데 많은 도움을 줄 것이다. 이를 통해 장애아동의 애착안정성을 비롯하여 전반적 발달에 도움을 주는 어머니의 양육행동을 긍정적으로 촉진시킬 수 있을 것이다.

따라서 본 연구에서는 아동의 장애유형에 따라서 어머니의 민감성에 영향을 주는 주위의 도움, 결혼만족도, 양육스트레스, 우울 등과 같은 변인들에 차이가 있는지 알아보려고 한다. 또한 장애아동 어머니의 민감성과 이들 변인들 간의 구조적인 관계를 알아보려고 한다. 이를 위하여 경쟁모형과 연구모형을 설정하였으며, 적합도와 유의수준을 고려하여 최종모형을 선택하고 이를 통해 어머니의 민감성의 구조를 설명하고자 한다. 경쟁모형은 기존의 어머니의 민감성에 영향을 주는 요인들의 관계를 설명한 Belsky(1984)의 이론에 근거하여 사회적 지지와 어머니의 심리적 상태들이 어머니의 민감성

에 직접적인 영향을 주는 것으로 설정하였다. 연구모형은 Abidin(1992)의 이론과 장애아동 어머니의 우울이나 양육스트레스가 사회적 지지에 의해 완화되거나 긍정적인 영향을 받는다는 연구들(권복순, 박영준, 2003; 이한우, 2002; 이현지, 2004; 임현승, 2004; Dunn et al., 2001; Gill & Harris, 1991)에 근거하여, 사회적 지지가 어머니의 심리적 상태를 매개로 어머니의 민감성에 영향을 주는 것으로 설정하였다. 본 연구의 목적에 의해서 설정된 연구문제는 다음과 같다.

1. 장애유형(정신지체, 전반적 발달장애, 과잉행동 및 주의력결핍장애)에 의해, 어머니의 주위의 도움, 결혼만족도, 우울, 양육스트레스, 어머니의 민감성 간에 차이가 있는가?

2. 장애아동 어머니의 민감성과 사회적 지지, 어머니의 심리적 상태 간에는 어떤 구조적 관계가 있는가?

## 방 법

### 연구 대상

본 연구의 대상은 생활연령이 만 3세에서 만 7세 사이의 장애아동 중에서 발달연령이 만 24개월 이상이며 장애진단과 별도의 판별도구를 통하여 장애에 해당하는 아동들과 이들을 양육하는 어머니 135명을 대상으로 하였다. 또한 기존연구들(박응임, 1995; Fish & Stifter, 1995; Valenzuela, 1997)에서 어머니의 행동에 영향을 준다고 알려진 사회 환경적 요인을 통제하기 위해 가족형태는 핵가족으로 하였으며, 편모가정이나 편부가족은 연구대상에서 제외시켰다. 또한 비 취업모인 어머니만을 대상으로 선정하였으며 부모의 교육수준과 경제적인 수준도 고졸이상의 중류층으로 제한하였다.

연구에 참여한 부모의 인구통계학적 자료는 표 1

과 같았다. 아버지와 어머니의 나이는 만 31-40세가 72.2%와 85.2%로 가장 많았으며, 학력은 양부모 모두 대졸이 가장 많았다. 자녀의 장애 유형은 전 반적 발달장애 45명, 정신지체 70명, 과잉행동 및 주의력 결핍장애 20명이 포함되었다. 이들 아동의 성별분포는 남자 100명, 여자 35명으로 남자가 많았으며, 장애유형에 따라서도 남자가 더 많았다. 생활연령은 73개월 이상이 78%로 가장 많았으며 이는 장애유형에 따라서도 같았다. 아동의 발달연령은 만 2-3세에 해당하는 아동이 74명으로 가장 많았으며 그 다음으로는 만 4-5세, 만 6-7세 순으로 나타났다.

### 측정도구

#### 1) 어머니 측정도구

#### 어머니의 민감성척도 (Maternal Behavior Q-set: MBQ)

표 1. 부모의 인구통계학적 특성

		참여자			
		어머니		아버지	
		빈도	%	빈도	%
연령	30세 이하	4	3.5%	0	.0%
	31-40세	98	85.2%	83	72.2%
	40세 이상	13	11.3%	32	27.8%
학력	고졸	33	28.7%	22	19.1%
	대졸	75	65.2%	77	67.0%
	대학원졸	7	6.1%	16	13.9%
가정 월평균 소득	200만원 미만	18	15.7%	-	-
	200-300만원	44	38.3%	-	-
	300만원이상	51	44.3%	-	-
	무응답	2	1.7%	-	-
	합계	115	100.0%	115	100.0%

어머니의 민감성을 측정하기 위해 Pederson 등 (1990)이 개발한 어머니 행동 Q-set(Maternal Behavior Q-set: MBQ)을 사용하였다. 이 척도는 자연스러운 상황에서 아동에 대한 어머니의 행동을 묘사한 90개의 문항으로, 어머니의 양육방식, 어머니의 정서표현, 아동에 대한 주의, 상호작용방식, 의사소통기술 등의 내용으로 구성되었다. 실시방법은 관찰자나 어머니가 직접 Q-sort방법으로 아동에 대한 어머니의 행동을 정도에 따라서 1점에서 9점까지 각 10개의 카드를 분류한다. 그 다음 분류한 점수와 우리나라에서 타당화된 준거점수와 상관계수를 통하여 어머니의 민감성 점수를 산출한다. 본 연구에서는 예비조사에서 관찰자 점수를 준거로 할 때, 어머니의 점수와 준거간의 상관계수가 .76으로 높아 어머니의 점수가 신뢰도가 높아서 본 연구에서는 어머니가 직접 실시하였다.

#### 어머니의 심리적 상태

어머니의 심리적 특성을 측정하기 위해서 어머니의 우울과 양육스트레스를 측정하였다. 어머니의 우울정도는 Beck 등(1961)이 개발하고 이영호와 송중용(1991)이 번안한 우울증 척도(Beck Depression Index: BDI)를 사용하였다. 이 척도는 21문항의 자기보고식 질문지로 각 문항 당 0-3점까지의 점수가 할당된다. 이 척도의 신뢰도 계수는 .83로 비교적 높은 편이었다. 어머니의 양육스트레스는 Abidin(1990)이 개발한 양육스트레스 척도(Parenting Stress Index: PSI)를 김기현과 강희경(1997)이 우리나라의 사회문화적 배경에 맞게 개발한 척도를 사용하였다. 이 척도는 48문항의 자기보고식 질문지로 아동영역과 부모영역 등 2개 영역으로 구성되었으며, 전체문항 및 하위영역의 신뢰도 계수는 .76-.88이었다.

## 사회적지지

사회적 지지를 측정하기 위해서 어머니가 지각하는 주위의 도움과 결혼만족도를 측정하였다. 주위의 도움은 박지원(1985)이 개발한 사회지원척도를 사용하였다. 이 척도는 남편 외의 주위 사람으로부터 자녀양육과 관련된 지원에 대한 어머니의 기대를 측정한다. 전체 12문항으로 5점 척도로 구성되었으며, 신뢰도 계수는 .91로 비교적 높았다. 어머니의 결혼 만족도는 Roach, Frazier 와 Bowden(1981)이 개발한 MSS(Marital Satisfaction Scale)를 간략형으로 수정한 유은희와 박성연(1991)의 척도로 측정하였다. 이 척도는 전체 17문항으로 5점 척도로 구성되었으며 신뢰도 계수는 .94로 비교적 높았다.

## 2) 아동 측정도구

### 사회성숙도검사

장애아동의 발달연령을 측정하고 정신지체 아동을 감별하기 위해서 사회성숙도검사를 사용하였다. 이 도구는 바인랜드 사회성숙척도(Vineland Social Maturity Scale)(Doll, 1965)를 모체로, 우리나라에서 김승국과 김옥기(1985)가 타당화하였다. 이 도구는 117문항으로 구성되었으며, 주로 장애아동의 사회적응의 정도를 평가하기 위하여 사용된다.

### 아동기 자폐증 평정척도(CARS: Childhood Autism Rating Scale)

자폐성 장애아동을 감별하기 위해서 김태련과 박랑규(1996)가 개발한 아동기 자폐증 평정척도(Childhood Autism Rating Scale: CARS)를 사용하

였다. 이 척도는 총 15문항으로 구성되었으며, 점수에 따라서 경증 및 중증의 자폐증으로 나눈다.

### 한국 웨슬러 유아지능검사 (K-WPPSI: Korean-Wechsler Preschool and Primary Scale of Intelligence)

이 도구는 Wechsler(1967)가 개발하고 박혜원, 광금주와 박광배(1996)가 우리나라에서 표준화하였다. 3세에서 7세 3개월 된 아동의 지적능력을 측정하는 도구로 6개의 동작성 소검사와 6개의 언어성 소검사로 구성되었다. 채점방법은 각 소검사별로 원점수를 가지고 연령에 따라서 환산점수를 얻게 되는데, 이 환산점수로 언어성 지능지수와 동작성 지능지수 및 전체 지능지수를 산출한다. 본 연구에서는 정신지체아동을 감별하기 위한 도구로 사용하였다.

### 한국형 Conners 평정척도

과잉행동 및 주의력 결핍장애(ADHD) 아동을 판별하기 위해 Conners(1969)가 개발한 척도를 오경자와 이혜련(1989)이 한국어로 번안한 것을 사용하였다. 이 척도는 3점 척도로 총 10문항으로 구성되었으며, 점수가 17점 이상이면 과잉행동을 보이는 것으로 판단하며, 신뢰도 계수는 .92로 매우 높았다.

## 절 차

본 연구는 예비조사와 본 조사를 통하여 이루어졌다. 예비조사에서는 연구도구의 적합도를 검증하고 본 조사의 절차적 문제점을 보완하기 위하여 생활연령이 만 3세에서 만 7세 이하의 아동을 양육하는 어머니 20명을 대상으로 실시하였다. 또한 어머니

니의 민감성 척도(MBQ)를 어머니가 직접 실시할 수 있도록 어머니와 관찰자간의 신뢰도를 측정하였다. 관찰자의 측정점수를 준거로 할 때, 어머니의 점수와 준거간의 상관이 .76으로 높아 어머니의 점수가 신뢰롭다고 할 수 있다. 따라서 본 연구에서는 어머니의 민감성 척도(MBQ)를 어머니가 직접 실시하였다. 본 조사는 예비조사와 동일한 방식으로 이루어졌는데, 우선 서울, 경기도에 있는 통합유치원에 재학 중인 만 3세에서 만 7세까지의 장애아동 어머니들을 대상으로 하였다. 연구대상을 선별하기 위하여 병원에서 장애진단을 받은 아동 중에서 임상심리전문가 1명과 임상심리사 1명이 정신장애의 진단 및 통계편람(DSM-IV)의 진단 준거와 별도의 장애선별도구를 통하여 아동의 장애유형이 확인된 아동의 어머니만을 선별하였다. 하지만 병원에서 장애진단을 받았더라도 장애선별도구의 기준에 해당하지 않는 아동이나 발달연령이 만 24개월 미만인 아동의 어머니는 연구대상에서 제외시켰다. 연구대상의 어머니에게는 연구의 목적을 설명한 후에 가정에서 설문지를 작성해 오도록 하였으며, 설문지를 완성한 1주일 후에 개별적으로 실험실에서 어머니의 민감성(MBQ) 척도를 Q-sort방법으로 실시하였다. MBQ는 측정방법의 생소함과 측정도구 문항의 이해도를 돕기 위하여 연구자는 검사를 실시하는 동안 어머니에게 계속적인 도움과 피드백을 제공하였다.

## 결 과

본 연구결과는 세 가지 영역으로 제시하였다. 첫째는 장애유형에 따른 연구변인들의 차이, 두 번째는 연구변인들 간의 상관관계, 세 번째는 어머니의 민감성과 그 관련변인들 간의 구조적 관계의 차이를 알아보았다.

### 1. 장애유형에 따른 연구변인들의 차이

장애유형에 따라 연구변인들 간 차이가 있는지를 확인하기 위하여 장애유형을 독립변인으로 하고, 연구변인들(결혼만족도, 주위의 도움, 양육스트레스, 우울, 어머니의 민감성)을 종속변인으로 한 분산분석을 실시하였고, 표 2에 연구변인들의 평균과 표준편차를, 표 3에 분산분석의 결과를 제시하였다.

결과를 자세히 살펴보면, 장애유형에 따른 연구변인들 간에는 통계적으로 유의미한 차이를 보이지 않았다. 즉, 어머니의 결혼만족도, 주위의 도움, 양육스트레스, 우울, 어머니의 민감성 등은 전반적 발달장애(PDD), 정신지체(MR), 과잉행동 및 주의력결핍장애(ADHD)에 따라 차이가 없었다.

### 2. 연구변인들 간의 상관

연구변인들 간의 관련성을 알아보기 위하여 상관관계를 알아보았다. 그 결과는 표 4와 같았다.

이를 살펴보면, 어머니의 민감성과 결혼만족도와 상관관계를 제외한 모든 변인들 간에 유의미한 상관을 보였다. 어머니의 민감성과 사회적 지지의 하위요인 중, 주위의 도움( $r=.427$ )과는 매우 높은 정적상관을 보였으며, 어머니의 민감성과 어머니의 심리적 상태 하위요인들인 우울( $r=-.481$ ), 양육스트레스 아동영역 ( $r=-.345$ ), 양육스트레스 어머니영역 ( $r=-.438$ )과는 부적상관을 보였다.

표 2. 장애유형에 따른 연구 변인들의 평균과 표준편차

종속변인	독립집단	빈도	평균	표준편차
결혼만족도	정신지체	70	57.40	12.12
	전반적 발달장애	45	55.62	12.76
	ADHD	20	60.65	14.56
주위의 도움	정신지체	70	41.30	8.98
	전반적 발달장애	45	43.00	8.01
	ADHD	20	43.75	7.51
양육스트레스	정신지체	70	137.24	28.67
	전반적 발달장애	45	134.31	25.58
	ADHD	20	132.78	35.71
우울	정신지체	70	10.38	6.29
	전반적 발달장애	45	10.22	6.30
	ADHD	20	11.12	7.77
어머니의 민감성	정신지체	70	0.13	0.88
	전반적 발달장애	45	-0.03	1.12
	ADHD	20	0.01	0.87

표 3. 장애유형에 따른 연구 변인들의 분산분석 결과

종속변인	제공합	자유도	평균제곱	F
결혼만족도	집단간	351.806	2	175.903
	집단내	21329.928	132	161.590
	합 계	21681.733	134	1.089
주위의 도움	집단간	133.431	2	66.716
	집단내	9454.450	132	71.625
	합 계	9587.881	134	.931
양육스트레스	집단간	422.079	2	211.040
	집단내	109739.938	132	831.363
	합 계	110162.017	134	.254
우울	집단간	11.593	2	5.796
	집단내	5621.649	132	42.588
	합 계	5633.242	134	.136
어머니의 민감성	집단간	0.772	2	0.386
	집단내	122.944	132	0.931
	합 계	123.716	134	.414

### 3. 어머니의 민감성에 관한 모형검증

장애아동 어머니의 민감성과 그 관련 변인들의 구조적 관계를 설명하는 모형을 선택하기 위해 연구모형과 경쟁모형의 적합도 및 경로계수들의 유의 수준을 알아보았다. 우선 두 모형이 경험적 자료에 적합한지 알아보기 위해서 적합도 지수를 살펴보았는데, 적합도 지수는 표본의 크기에 민감하지 않은 CFI(Comparative Fit Index), NNFI(Non-Normed Fit Index), RMSEA(Root Mean Square Error of Approximation)를 선택하였다(홍세희, 2000). 두 모형의 적합도 지수는 표 5에 제시하였으며, 모형의 경로도와 표준화된 경로계수들을 그림 1과 그림 2에 제시하였다. 우선 경쟁모형 1은 표 4와 그림 1에서 보는 것과 같이 적합도 지수가 경험 자료를 잘 설명하지만 사회적 지지와 어머니의 심리적 상태

모두 어머니의 민감성으로 가는 경로가 유의미하지 않았다.

다음으로 어머니의 심리적 상태가 사회적 지지와 어머니의 민감성을 매개하는 연구모형의 적합도와 경로계수간의 유의도를 살펴보았다. 연구모형의 적합도 지수는 표 4에서 알 수 있듯이 CFI .968, NNFI .940, RMSEA .096로 적합한 모형이었다. 또한 그림 2에 제시된 것처럼 표준화된 경로계수와 유의도 수준이 경로 간에 모두 유의미하게 나타났다.

본 연구에서는 모형들 간의 적합도 및 간명성 그리고 경로계수간의 유의도 수준을 고려하여 세 변인들 간 관계를 가장 잘 설명하는 최적의 모형을 선택하였는데, 경쟁모형과 연구모형들 모두 비교적 적합도가 높으며, 적합도간에는 유의미한 차이가 없었다. 따라서 간명성과 경로계수 간의 유의도만을 고려하여 최종모형으로 연구모형을 채택하였다.



표 4. 연구변인의 평균, 표준편차, 상관

		1	2	3	4	5	6
사회적 지지	1.결혼만족도	1					
	2.주위의 도움	.427***	1				
	3.우울	-.481***	-.336***	1			
어머니 심리적 상태	4.양육스트레스 아동영역	-.345***	-.382***	.575***	1		
	5.양육스트레스 어머니영역	-.438***	-.462***	.598***	.844***	1	
	6.어머니의 민감성	0.168	.169*	-.187*	-.185*	-.171*	1
	평균	57.29	42.23	10.44	69.26	68.68	0.06
	표준편차	12.72	8.46	6.48	15.60	14.58	0.96

주) 어머니 민감성은 표준화된 점수(Z score)임.

\* $p < .05$ , \*\*\* $p < .001$



그림 1. 경쟁모형의 경로도



그림 2. 연구모형의 경로도

표 5. 경쟁모형과 연구모형의 모형 적합도

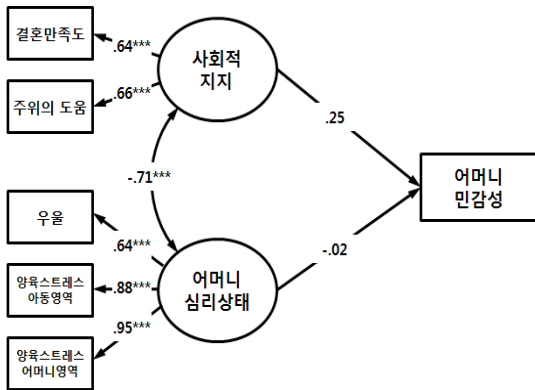
	$\chi^2$	df	NNFI	CFI	RMSEA
경쟁모형	16.107	7	.937	.971	.099
연구모형	17.816	8	.940	.968	.096

그 결과는 다음과 같았다. 이를 자세히 살펴보면, 사회적 지지가 많을수록 어머니의 양육스트레스와

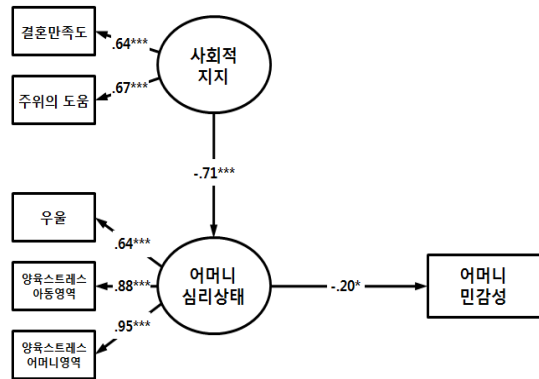
우울은 감소했으며( $B = -.71, p < .001$ ), 어머니의 양육스트레스와 우울이 감소할수록 어머니의 민감성은 증가하였다( $B = -.20, p < .05$ ). 특히 사회적 지지는 어머니의 심리적 상태를 매개로 어머니의 민감성에 간접적으로 영향을 주었다. 이 때 어머니의 민감성의 설명량( $R^2$ )은 3.9%였다.

끝으로 분석된 매개모형의 매개효과의 유의성을 확인하기 위해, Shrout와 Bolger(2002)가 제안한

표 6. 부스트랩 분석 결과

효과	경로	부스트랩 추정치		95% 신뢰구간	
		<i>B</i>	SE	부스트랩(%)	Bootstrap with Bias-corrected
직접효과	사회적지지 → 어머니심리상태	-.714	.093	(-.901, -.551)	(-.890, -.532)
	어머니심리상태 → 어머니민감성	-.198	.098	(-.399, .001)	(-.406, -.021)
간접효과	사회적지지 → 어머니민감성	.141	.079	(-.001, .320)	(.013, .329)

주) 부스트랩 표본은 500번 반복시행했고, 부스트랩 추정치는 표준화된 자료임.

부스트랩(Bootstrap) 방법을 사용하였는데, 이 방법은 기존의 매개효과 검증이 가질 수 있는 간접 효과의 표준오차를 Bootstrap 방법을 이용해서 추정하는 방법으로, 간접효과에 대한 신뢰구간을 제시하고, 그 구간이 0을 포함하지 않으면 통계적으로 유의미한 것으로 보는 방법이다(홍세희, 2007). 그 결과는 표 5와 같았다. 이를 자세히 살펴보면, 어머니의 심리적 상태를 매개로 하여 사회적 지지에서 어머니 민감성으로 가는 매개효과(간접효과)는  $B = .141(p = .037)$ , 95% 신뢰구간(.013, .329)로 나타나 통계적으로 유의미하였다.

### 논 의

본 연구에서는 아동의 장애유형에 따라서 주위의 도움, 결혼만족도, 우울, 양육스트레스, 어머니의 민감성 등의 연구변인에 차이가 있는지 알아보았다. 또한 장애아동의 애착안정성을 비롯하여 전반적 발달에 중요한 영향을 주는 어머니의 민감성의 특성을 알아보기 위하여, 선행연구에서 어머니의 민감성에 영향을 준다고 밝혀진 요인들인 사회적 지지와, 어머니의 심리적 상태가 장애아동의 어머니의 민감성에 어떤 경로로 영향을 주는지 알아보았다. 이를 위하여 어머니의 민감성과 관련변인들

간의 관계를 설명하는 경쟁모형들과 연구모형을 설정하였고, 적합도, 간명성, 그리고 경로간의 유의수준을 고려하여 장애아동 어머니의 민감성의 구조적 관계를 설명해 줄 최종모형으로 연구모형을 채택하였다. 본 연구결과를 선행연구들을 토대로 자세히 논의하면 다음과 같다.

첫 번째, 아동의 장애유형에 따라서 주위의 도움, 결혼만족도, 양육스트레스, 우울, 어머니의 민감성에는 차이가 없었다. 즉 정신지체아동, 전반적 발달장애아동, 과잉행동 및 주의력결핍아동의 어머니가 경험하는 주위의 도움의 정도와 결혼만족도에는 유의미한 차이가 없었으며, 이들 어머니가 경험하는 양육스트레스와 우울을 비롯한 심리적 상태에도 장애유형에 따라서 유의미한 차이가 없었다. 또한 어머니의 민감성도 유의미한 차이가 없다. 이는 아동의 장애 유형에 따라 어머니가 경험하는 사회적 지지의 정도와 심리적인 어려움이 서로 달라질 것이라고 보고한 연구들(홍강의, 신민섭, 오경자, 1992; 유희정, 강연옥, 이훈진, 2004; 윤호열, 김나영, 2002; 이한우, 2002)과는 다른 결과로, 이들 연구들은 장애아동의 장애심각도가 심하고 아동이 일상생활에서 부모에게 더 많이 의존할수록 스트레스를 많이 지각하며, 다른 장애유형의 아동의 어머니보다는 자폐성 장애아동을 둔 어머니가 더 스트레스

나 우울증상을 더 많이 보고한다고 하였다. 하지만 본 연구결과는 이와 다르게, 아동의 장애유형에 따라서 어머니가 경험하는 양육스트레스, 우울, 결혼만족도, 주위의 도움 등의 정도가 서로 다르지 않았으며, 이에 영향을 받는 어머니의 민감성의 정도도 다르지 않았다. 이와 같은 결과는 일반아동과 장애아동을 대상으로 이들 변인들을 비교한 연구결과들(김교현, 변주환, 2000; 서민정, 장은진, 정철호, 최상용, 2003; 이영주, 이귀옥, 1998)로 설명할 수 있을 것 같다. 이 연구들은 장애아동의 어머니는 일반아동의 어머니에 비해서 심리적으로 스트레스와 우울을 더 경험하고, 결혼만족도도 낮지만, 장애의 정도나 장애유형에 따라서는 별다른 차이를 보이지 않는다고 보고하였다. 이는 어머니의 양육스트레스나 우울과 같은 부정적인 심리적 상태는 장애의 유형이나 심각도 등과 같은 아동의 장애적 특성보다는 아동의 장애유무에 더 영향을 받기 때문인 것 같다. 즉, 아동이 장애를 가지고 있다는 것만으로도 장애아동의 어머니가 겪는 심리적인 우울이나 스트레스는 일반아동의 어머니에 비하여 심하며, 장애의 유형과는 별 유의미한 상관이 없을 것이다. 물론 이 같은 결론을 내리기 위해서는 이들 변인들을 일반아동의 어머니와 비교하는 연구와 장애유형이나 정도를 좀 더 세분화하여 변인들의 정도차이를 알아보는 연구들이 필요하다. 두 번째, 장애아동 어머니의 민감성의 구조적 관계를 살펴보았는데, 사회적 지지는 어머니의 심리적 상태에 직접적으로 부정영향을 주었으며, 어머니의 심리적 상태는 어머니의 민감성에 직접적으로 부정영향을 주었다. 특히 사회적 지지는 어머니의 심리적 상태를 완전 매개로 어머니의 민감성에 간접적인 영향을 주었다. 이는 어머니가 지각하는 주위의 도움이나 결혼만족도가 높을수록 어머니는 우울과 양육스트레스를 적게 느끼며, 어머니가 우울과 양육스트레

스를 적게 경험할수록 어머니가 아동에 대해 민감성이 높아졌다는 의미이다. 본 결과는 어머니의 양육행동에 어머니의 심리적 상태가 중요하다고 강조한 Abidin(1992)의 이론을 지지하는데, 장애아동 어머니의 긍정적인 정서는 어머니의 양육행동에 긍정적인 영향을 주지만, 우울이나 불안 같은 부정적인 정서는 어머니의 민감성을 떨어뜨린다고 주장한 연구결과들(Adam, Gunnar, & Tanaka, 2004; Dallaire & Weinraub, 2005; Kim & Mahoney, 2004)과도 일치하였다. 또한 장애아동(김나영, 이승희, 2001; 이현지, 2004; 홍영수, 김재엽, 2003; Dunn et al., 2001; Gill & Harris, 1991)은 물론 일반아동(박경자, 권연희, 2002; 신숙재, 1997; Huth-Bocks et al., 2004)을 대상으로 사회적 지지가 어머니의 심리적 상태에 긍정적인 영향을 준다고 주장한 연구결과들과도 일치한다. 본 연구결과와 선행연구들을 종합해보면, 어머니의 민감성에는 긍정적인 어머니의 심리적 상태가 중요함을 알 수 있다. 또한 어머니의 부정적인 심리적 상태는 주위의 도움이나 결혼만족도와 같은 사회적 지지가 있을 경우에는 최소화되며, 어머니의 양육행동에 긍정적인 영향을 주는 것을 알 수 있다. 예를 들면, 정승희와 최성규(2006)는 아버지의 지지정도와 역할수행에 따라서 어머니의 양육스트레스가 달라진다고 보고하였다. 따라서 장애아동 어머니가 장애아동을 긍정적으로 양육하기 위해서는 그가 경험하는 양육스트레스나 우울과 같은 부정적인 정서를 최소화 할 필요가 있으며, 이를 위해서는 주위사람들의 적극적인 도움과 지지가 필요함을 알 수 있다. 하지만 본 연구결과는 사회적 지지와 같은 사회 환경적 맥락 이외에 어머니의 양육스트레스와 우울과 같은 심리적 상태에 영향을 주는 어머니의 인지적인 전략이나 대처방식과 같은 다른 심리적인 구인들은 고려하지 않았다는 한계가 있다. Lazarus와 Folkman(1984)은

스트레스 이론에서 스트레스의 정도는 직접적인 그 스트레스원인의 크기보다는 이를 해석하고 대처하는 인지적인 방식이 더 중요하다고 주장하였다. 따라서 장애아동 어머니의 양육스트레스에는 장애아동의 유무나 사회적 지지의 정도도 중요하지만 이를 받아드리는 어머니의 태도도 중요할 것이다. 실제로 장애아동 어머니들의 스트레스 대처에 관한 연구(이삼연, 1999)에 의하면 장애의 정도나 유형보다는 사회적 지지에 대한 지각이나 어머니의 스트레스 대처능력 등에 의해서 어머니의 삶의 만족감이나 행동들이 변화되었다. 따라서 좀 더 어머니의 민감성이나 어머니의 심리적 상태에 영향을 주는 요인들은 탐색하고자 한다면, 스트레스에 대처하는 인지전략이나 부모효능감과 같은 어머니의 심리적 구인들이 어머니의 정서나 행동에 어떤 영향을 주는지 알아볼 필요가 있다.

본 연구는 다음과 같은 의의를 가진다. 장애아동의 어머니의 양육행동 중 어머니의 민감성에 관한 기존 연구들은 어머니의 민감성에 결혼만족도 및 주위의 도움과 같은 사회적 지지, 우울 및 양육스트레스 등 어머니의 심리적 상태가 중요하다고 강조하고 있지만 이들 변인들이 서로 어떤 관계성을 가지고 있으며 구체적으로 어떤 경로를 통하여 어머니의 민감성에 영향을 주는지 설명하지 못하였다. 하지만 본 연구는 이들 변인들과 어머니의 민감성의 관계성을 설명하고 그 구조적인 관계를 밝혔는데 가장 커다란 의의가 있다. 또한 본 연구는 어머니의 민감성에 영향을 주는 요인으로 어머니의 심리적 상태를 강조하였으며, 어머니의 심리적 상태는 사회적 지지와 주위사람들의 도움에 의해서 영향을 받는다는 것을 통하여 장애아동의 양육에 주위사람을 비롯하여 가족의 도움이 필요함을 강조하였다. 이는 어머니의 긍정적인 양육행동을 증가시키기 위해서는 주위의 도움이나 결혼만족도

를 증가시킬 수 있도록 사회적 지원체계를 확대할 필요성을 강조하였다. 하지만 본 연구결과를 일반화하기에는 다음과 같은 제한점들이 있다. 첫째, 본 연구는 연구대상을 장애아동만 한정시켜 어머니의 민감성과 관련변인들의 관계를 살펴보았다. 따라서 어머니의 민감성의 구조적 모형과 일반아동의 구조적 모형이 동일한 지를 검증할 수 없다. 따라서 동일한 발달연령과 발달수준을 가진 일반아동 집단의 어머니의 민감성과 관련변인들 간의 구조적 관계를 비교할 필요가 있다. 둘째, 본 연구에서는 어머니의 민감성을 측정하기 위해 어머니가 직접 Q-sort 방법을 이용하여 평가하였다. 이는 평가자의 어머니의 기분과 이해도에 따라서 평가의 신뢰도가 달라질 가능성을 내포한다. 따라서 어머니의 민감성과 아동의 애착안정성에 대한 정확한 측정을 위하여 관찰자의 직접관찰법과 같은 방법을 병행하여 평가의 신뢰도를 높일 필요가 있다. 셋째, 본 연구 결과는 발달연령이 만 2세 이상인 아동에게만 해당된다는 제한점이 있다. 따라서 발달연령이 만 2세 이하인 장애아동의 어머니의 심리적 상태나 사회적 지지, 어머니의 민감성의 특성 및 구조적 관계를 알아볼 필요가 있다. 이는 영, 유아 장애아동의 어머니의 양육행동에 대한 좋은 가이드가 될 것이며, 다양한 변인을 고려한 적절한 조기개입을 통하여 장애유아의 애착안정성을 비롯하여 전반적 발달에 도움을 줄 수 있을 것이다.

## 참 고 문 헌

- 구미향(2000). 영아기 애착관계변인과 모성행동 특성분석. 성균관대학교 박사학위논문.
- 권복순, 박영준(2003). 장애아동 양육자의 양육부담감과 사회적 지지에 관한 연구. 한국영유아보육학, 29, 191-219.

- 김교현, 변주환(2000). 청각장애, 정신지체 및 정상 아동 어머니의 생활스트레스, 대처, 사회적 지원 및 부적 감정 경험. 난청과 언어장애연구, 23, 327-345.
- 김기현, 강희경(1997). 양육스트레스 척도의 개발. 대한가정학회지, 117, 141-150.
- 김나영, 윤호열, 이승희(2000). 정신지체아동의 부모가 지각하는 스트레스와 우울간의 관계. 발달장애학회지, 4, 89-99.
- 김나영, 이승희(2001). 장애아동의 연령에 따른 부모의 스트레스와 우울, 가족결합력. 발달장애학회지, 5(2), 31-42.
- 김승국, 김옥기(1985). 사회성숙도검사. 서울: 중앙적성출판사.
- 김은실(2008). 장애아동의 애착안정성에 영향을 주는 관련변인들. 한국심리학회지:발달, 21(1), 137-157.
- 김정미(2000). 부모-아동 반응성 상호작용 증진 프로그램 개발 및 적용효과: 발달장애 아동을 중심으로. 중앙대학교 박사학위논문.
- 김정미(2004). 어머니의 반응적 상호작용 특성이 발달장애 아동의 포괄적 발달행동에 미치는 긍정적 효과. 한국심리학회지:발달, 17(3), 25-41.
- 김태련, 박량규(역)(1996). 아동기 자폐증 평정척도. 서울: 도서출판 특수교육.
- 박경자, 권연희(2002). 문제해결을 위한 모-자 상호작용시 어머니행동과 관련된 변인: 결혼만족도, 자녀양육스트레스, 애착안정성. 아동학회지, 23(4), 53-70.
- 박영애, 최영희, 박인전(2002). 어머니의 성격특성이 양육행동에 미치는 영향. 아동학회지, 23(2), 71-88.
- 박응임(1995). 영아-어머니간의 애착유형과 그 관련변인. 이화여자대학교 박사학위논문.
- 박지원(1985). 사회적 지지척도 개발을 위한 일 연구. 연세대학교 박사학위논문.
- 박혜원, 곽금주, 박광배(1996). 한국 웨슬러 유아지능검사. 도서출판 특수교육.
- 서민정, 장은진, 정철호, 최상용(2003). 주의력 결핍-과잉행동장애 아동 어머니의 양육스트레스, 우울감, 부모효능감에 관한 연구: 정서장애 아동과 일반아동 어머니와의 비교를 중심으로. 한국심리학회지: 여성, 8(1), 69-81.
- 신숙재(1997). 어머니의 양육스트레스, 사회적 지원과 부모효능감이 양육행동에 미치는 영향. 연세대학교 박사학위논문.
- 심자형, 이양희(2005). 전반적 발달장애아동의 어머니의 양육태도, 양육스트레스 및 대처행동에 관한 연구. 생활과학, 8, 235-251.
- 오경자, 이해련(1989). 주의력 결핍 과잉활동증 평가도구로서의 단축형 Conners 평가척도의 활용. 한국심리학회지: 임상, 8(1), 135-142.
- 유은희, 박성연(1991). 기혼자녀의 부모에 대한 애착 및 자율성 발달유형과 결혼 만족도. 대한가정학회지, 29(1), 139-158.
- 유희정, 강연옥, 이훈진(2004). 아동의 장애유형과 어머니 애착유형이 양육태도와 양육스트레스에 미치는 영향. 한국심리학회지: 임상, 23(1), 77-89.
- 윤호열, 김나영(2002). 자녀의 장애유형에 따른 부모의 스트레스, 우울, 가족결합력. 발달장애학회지, 6(2), 59-71.
- 이삼연(1999). 장애아모의 스트레스 대처전략과 적응에 관한 연구. 한국사회복지학, 38, 180-205.
- 이영주, 이귀옥(1998). 장애아동 어머니의 자녀양육 스트레스, 사회적 지원 및 양육태도에 관한 연구. 한국농촌생활과학회지, 9(2), 19-31.

- 이영호, 송종용(1991). BDI, SDS, MMPI-D 척도의 신뢰도 및 타당도에 대한 연구. *한국심리학회지: 임상*, 10(1), 98-113.
- 이한우(2002). 발달장애아동의 가족지원특성과 양육스트레스 연구. *정서 및 학습장애 연구*, 18(3), 327-349.
- 이현지(2004). 사회적 지지가 장애아동 어머니의 심리적 복지에 미치는 영향. *정서 및 행동장애 연구*, 20(3), 73-95.
- 임현승(2004). 사회적 지지가 장애아동을 둔 어머니들의 양육스트레스와 우울증에 미치는 영향. *한국사회복지학회 춘계학술대회*, 653-656.
- 정승희, 최성규(2006). 장애아동을 둔 아버지의 역할수행에 따른 어머니의 양육스트레스 및 언어유형. *언어치료연구*, 15(3), 163-194.
- 홍강의, 신민섭, 오경자(1992). 정신 장애 아동들의 어머니의 MMPI 유형 분석. *소아·청소년정신의학*, 3(1), 97-105.
- 홍세희(2000). 구조 방정식 모형의 적합도 지수 선정기준과 그 근거. *한국심리학회지:임상*, 19(1), 161-177.
- 홍세희(2007). 구조방정식 모형을 적용한 다집단 분석 및 매개효과 검증. *미발간 워크샵 교재*.
- 홍영수, 김재엽(2003). 발달장애아동 어머니의 우울과 배우자 지지. *연세사회복지연구*, 9, 211-230.
- Abidin, R. R. (1990). *Parenting stress index(PSI)-Manual*. Charlottesville, VA: Pediatric Psychology Press.
- Abidin, R. R. (1992). The determinants of parenting behavior. *Journal of Consulting and Clinical Psychology*, 21, 407-412.
- Adam, E. K., Gunnar, M. R., & Tanaka, A. (2004). Adult attachment, parent emotion, and observed parenting behavior: mediator and moderator models. *Child development*, 75(1), 110-122.
- Ainsworth, M. D., Bleher, M. C., Waters, E., & Will, S. (1978). *Patterns of attachment*. Hillsdale, NJ: Erlbaum.
- Ainsworth, M. D. (1989). Attachment beyond infancy. *American Psychologist*, 44(4), 709-716.
- Allen, J. P., McElhaney, K. B., Land, D. J., Kuperminc, G. P., Moore, C. W., Kelly, H. O., & Kilmer, S. L. (2003). A secure base in adolescence: Markers of attachment security in the mother-adolescent relationship. *Child development*, 74(1), 292-307.
- Atkinson, L., Scott, B., Chisholm, V., Blackwell, J., Dickens, S., & Tam, F. (1995). Cognitive coping, affective distress, and maternal sensitivity: mothers of children with Down syndrome. *Developmental Psychology*, 31(4), 668-676.
- Atkinson, L., Scott, B., Chisholm, V., Scott, B., Goldberg, S., Vaughn, B. E., Blackwell, J., Dickens, S., & Tam, F. (1999). Maternal sensitivity, child functional level, and attachment in down syndrome. *Monographs of the Society for research in child Development*, 64(3), 45-66.
- Bailey, D. B., Jr., McWilliam, R. A., Darkes, L. A., Hebbeler, K., Simeonsson, R. J., Spiker, D., & Wagner, M. (1998). Family outcomes in early intervention: A framework for program evaluation and efficacy research. *Exceptional Children*, 64, 313-328.

- Beck, A. T., Ward, C. H., Mendelson, M., Mock, J., & Erbaugh, J. (1961). An Inventory for measuring depression. *Archives of General Psychiatry, 4*, 561-571.
- Belsky, J. (1984). The determinants of parenting: A process model. *Child Development, 55*, 83-96.
- Brooks-Gunn, J. (1984). Maternal responsiveness in interactions with handicapped infants. *Child development, 55*, 782-793.
- Capps, L., Sigman, M., & Mundy, P. (1994). Attachment security in children with autism. *Developmental Psychology, 6*, 249-261.
- Cohn, D. A. (1990). Child-mother attachment of six-years-olds and social competence at school. *Child Development, 61*. 152-162.
- Conners, C. K. (1969). A teacher rating scale for use in drug studies. *Journal of American Academic Child Psychiatry, 16*, 353-411.
- Cowan, P. A. (1997). Beyond meta-analysis: A plea for a family systems view of attachment. *Child Development, 68*(4), 601-603.
- Dallaire, D. H. & Weinraub, M. (2005). Predicting children's separation anxiety at age 6: The contributions of infant-mother attachment security, maternal sensitivity, and maternal separation anxiety. *Attachment & Human development, 7*(4), 393-408.
- Doll, E. A. (1965). *Vineland Social Maturity Scale: Condensed Manual of Directions*. Minnesota: American Guidance Service.
- Dunn, M. E., Burbine, T., Bowers, C. A., & Tantleff-Dunn, S. (2001). Moderators of stress in parents of children with autism. *Community Mental Health Journal, 37*(1), 39-52.
- Easterbrooks, M. A., Biesecker, G., & Lyons-Ruth, K. (2000). Infancy predictors of emotional availability in middle childhood: the roles of attachment security and maternal depressive symptomatology. *Attachment and Human development, 2*(2). 170-187.
- Feldman, R., Eidelman, A. I., & Rotenberg, N. (2004). Parenting stress, infant emotion regulation, maternal sensitivity, and the cognitive development of Triplets: A model for parent and child influences in a unique ecology. *Child Development, 75*(6), 1774-1791.
- Fish, M. & Stifter, C. (1995). Patterns of mother-infant interaction and attachment. *Infant Behavior and Development, 18*, 435-446.
- Gill, M. J. & Harris, S. L. (1991). Hardiness and social support as predictors of psychological discomfort in mothers of children with autism. *Journal of autism and developmental disorder, 21*(4), 407-416.
- Howe, D. (2006). Disabled children, parent-child interaction and attachment. *Child and Family Social Work, 11*, 95-106.
- Huth-Bocks, A. C., Levendosky, A. A., Bogat, A., & von Eye, A. (2004). The impact of maternal characteristics and contextual variables on infant-mother attachment. *Child Development, 75*(2). 480-496.

- Isabella, R. A. (1993). Origins of attachment: maternal interactive behavior across the first year. *Child development, 64*, 605-621.
- Kerns, K. A., Cole, A., & Andrews, P. B. (1998). Attachment security, parent peer management practices, and peer relationships in preschoolers. *Merrill-Palmer Quarterly, 44*(4), 504-522.
- Kim, J. & Mahoney, G. (2004). The Effects of Mother's Style of Interaction on Children's Engagement. *Topics in Early Childhood Special Education, 24*, 31-38.
- Lazarus, R. S. & Folkman, S. (1984). *Stress, appraisal, and coping*. New York: Springer.
- Mahoney, G., Boyce, G., Fewell, R. R., Spiker, D., & Wheeden, C. A. (1998). The relationship of parent-child interaction to the effectiveness of early intervention services for at-risk children and children with disabilities. *Topics in Early Childhood Special Education, 18*, 5-17.
- Pederson, D. R., Moran, G., Sitko, C., Campbell, K., Ghesquire, K., & Acton, H. (1990). Maternal sensitivity and the security of infant-mother attachment: A Q-sort study. *Child Development, 61*, 1974-1983.
- Pederson, D. R., Gleason, K. E., Moran, G., & Bento, S. (1998). Maternal attachment representations, maternal sensitivity, and the infant-mother attachment relationship. *Child Development, 34*(5), 925-933.
- Roach, A. J., Frazier, L. P., & Bowden, S. R. (1981). The marital satisfaction scale: Development of a measure for intervention research. *Journal of marriage and the family, 43*, 537-546.
- Rogers, S. J., Ozonoff, S., & Maslin-Cole, C. (1991). A comparative study of attachment behavior in young children with autism or other psychiatric disorders. *Journal of The American Academy of Child and Adolescent Psychiatry, 30*(3), 483-488.
- Rogers, S. J., Ozonoff, S., & Maslin-Cole, C. (1993). Developmental aspects of attachment behavior on young children with pervasive developmental disorders. *Journal of The American Academy of Child and Adolescent Psychiatry, 32*(6), 1274-1282.
- Shrout, P. E., & Bolger, N. (2002). Mediation in experimental and non experimental studies: New procedures and recommendations. *Psychological Methods, 7*, 422-445.
- Spiker, D., Boyce, G. C., & Boyce, L. K. (2002). Parent-child interactions when young children have disabilities. *International Review of Research in Mental Retardation, 25*, 35-70.
- Turnbull, A. P., Turbiville, V., & Turnbull, H. R. (2000). Evolution of family-professional partnerships: S. J. Meisels (Eds.), *Handbook of early childhood intervention, (2nd ed, pp. 630-650)*. New York: Cambridge University Press.
- van den Boom, D. C. (1997). Sensitivity and attachment: Next steps for developmentalists. *Child Development, 64*(4), 592-594.
- van IJzendoorn, M. H., Goldberg, S.,



- Kroonenberg, P. M., & Frenkel, O. J. (1992). The relative effects of maternal and child problems on the quality of attachment: A meta-analysis of attachment in clinical samples. *Child Development, 63*, 840-858.
- Valenzuela, M. (1997). Maternal sensitivity in a developing society: The context of urban poverty and infant chronic undernutrition. *Developmental Psychology, 33*(5), 845-855.
- Wechsler, D. (1967). *Manual for the Wechsler Preschool and Primary Scale of Intelligence*. New York: The Psychological Corporation.
- 

1차 원고 접수: 2008. 10. 15

수정 원고 접수: 2008. 11. 09

최종 게재결정: 2009. 11. 10

# The Structural Relationships of Social Support and Mother's Psychological Status to Maternal Sensitivity in Children with Disabilities

Eun-Sil Kim  
Korea Nazarene University

The purpose of this study was to examine the difference of social support, mother's psychological status and maternal sensitivity in children with disabilities according to the types of disabilities. Also, using the structural equation model(SEM), it was explored how social support, mother's psychological status affected maternal sensitivity in children with disabilities. Subjects were one hundred thirty five mothers of children with disabilities. Empirical data were obtained through a series of questionnaires such as marital satisfaction, support from people around, maternal depression and parenting stress. In addition, Maternal sensitivity was obtained through Maternal Behavior Q-set. The results were as follows; First, there was no difference of social support, mother's psychological status and maternal sensitivity in children with disabilities according to the types of disabilities. Secondly, mother's psychological status fully mediated social support to maternal sensitivity. Also, mother's psychological status negatively effected to her sensitivity.

*Key words* : social support, mother's psychological status, maternal sensitivity, structural equation model(SEM)